

SCHEDA TECNICA SEZIONALE MODELLO PRINTED



DESCRIZIONE / VOCE DI CAPITOLATO:

Porta sezionale ad apertura verticale, realizzata da pannelli coibentati con poliuretano espanso, di spessore 40 mm, a doppia parete ed assemblati orizzontalmente. La finitura esterna ricrea la tipologia del legno cassetto. Completa di guide laterali e superiori di scorrimento e molle di torsione per la compensazione del manto.

ACCESSORI:

- Portina pedonale in legno inserita nell'anta mobile da 78 cm di passaggio
- Portina pedonale in legno inserita nell'anta mobile da 90 cm di passaggio
- Possibilità di avere il rivestimento interno con pannellatura in legno
- Possibilità di avere l'isolamento interno con poliuretano
- Verniciatura pannelli tinta RAL
- Pomolo ornamentale ottonato
- Velletta superiore rivestita in legno
- Velletta superiore in lamiera
- Velletta superiore in rete

AUTOMAZIONI:

Tutta la nostra gamma di porte basculanti viene automatizzata con motori elettromeccanici completi di gestione del rallentamento, regolabili sia in apertura che in chiusura, e dal sistema anti schiacciamento che interviene nel caso di contatto invertendo il moto, impedendo così danni a persone o cose.

La motorizzazione è composta da uno o due motori (in base alle dimensioni e ai pesi della porta), encoder, micro per fine corsa in apertura e chiusura, centralina di comando, ricevitore radio, costa di sicurezza, lampeggiante, telecomando bicanale e quadricanale.

Le motorizzazioni adottate rispettano le norme vigenti in materia di sicurezza, affidabili, silenziose e di minimo ingombro, vantano caratteristiche tecnologiche particolarmente avanzate.

Tutte le motorizzazioni delle porte basculanti della Serrande Filippi Srl vengono installate e collaudate in fabbrica.

COMPOSIZIONE STRUTTURA:

Tutte le porte sono costruite a centimetro, pertanto permettono di sfruttare tutta la larghezza, con una struttura metallica particolarmente robusta in tubolare profilato a freddo spessore 12/10. Tale struttura viene verniciata a polvere con poliestere elettrostatica. Le spalle sono tutte munite di paracadute di emergenza che, in caso di anomalie, interviene evitando la caduta del telo.

Le porte vengono rivestite con pannelli di legno, di spessore 12 mm, verniciati ad acqua.

POSA IN LUCE

vista laterale

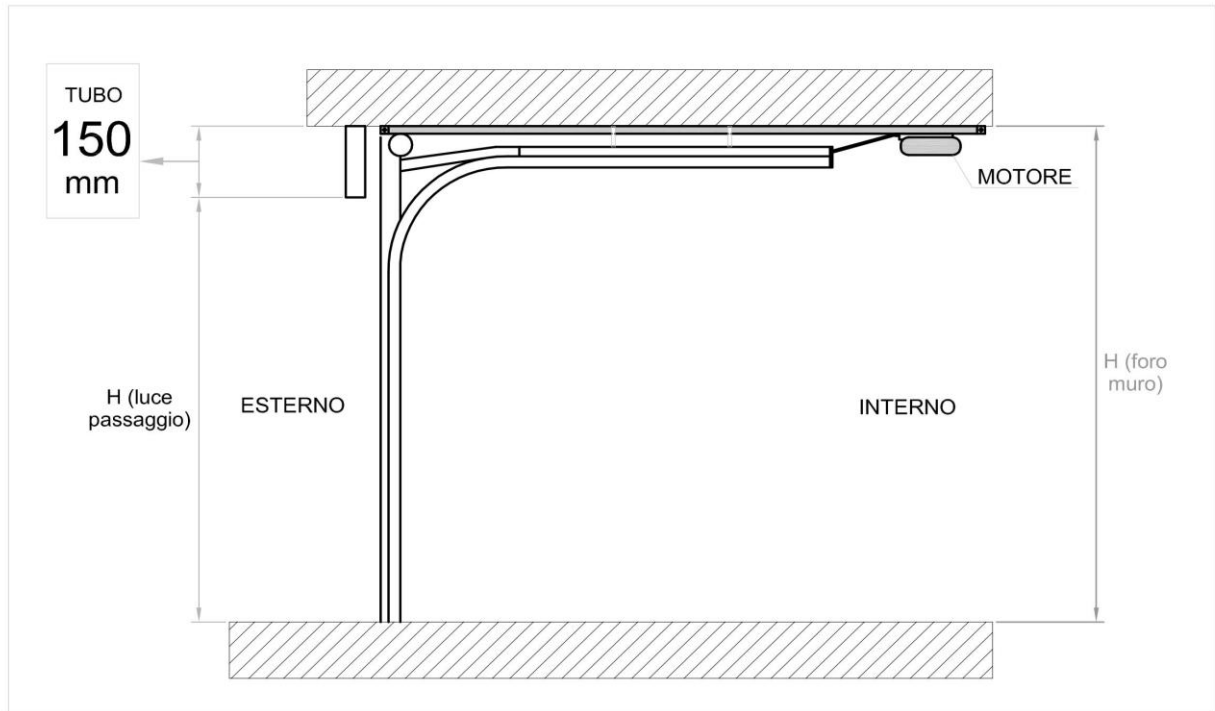

POSA IN LUCE

vista dall'alto

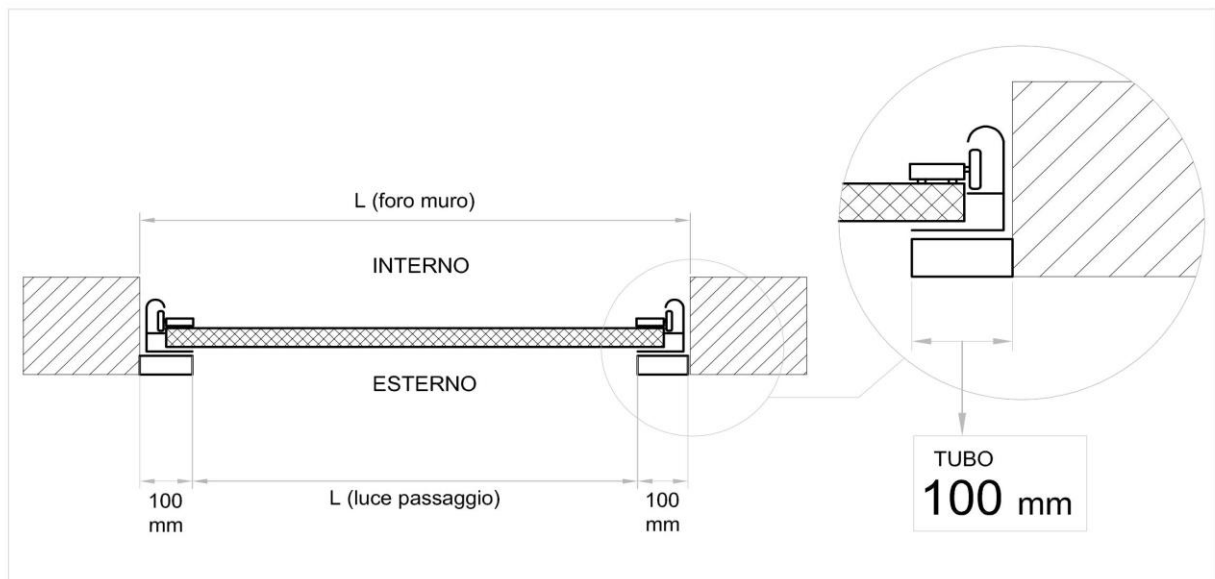

POSA OLTRE LUCE

vista laterale

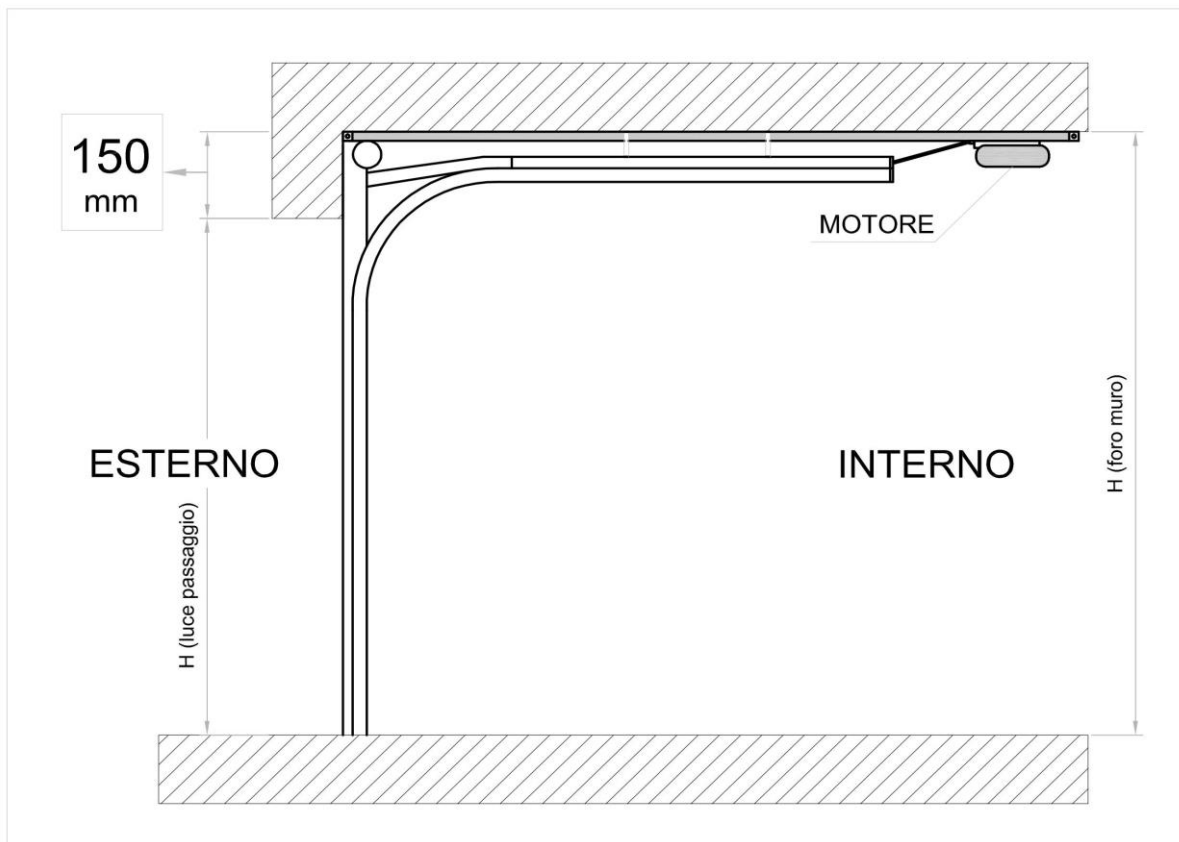

POSA OLTRE LUCE

vista dall'alto

